

STANDARD Zn

De horizontale Standard Zink radiator staat bekend om zijn typische uiterlijk. De Standard Zink is herkenbaar en vertrouwd. De naam van het model zegt het al: de Standard Zink is een radiator zonder franjes.

Deze paneelradiator munt uit door zijn uitstekende kwaliteit en toepasbaarheid. Een traditioneel model dat past in iedere ruimte. Flexibel, klassiek en onopvallend.

De radiator is voorzien van een beschermende elektrolitisch aangebrachte zinklaag.

Product:	Verzinkte paneelradiator met vier zijdelingse aansluitingen
Materiaal:	Staal (elektrolitisch verzinkt)
Afwerking:	Standaard
Ophanging en toebehoren:	L-console set: blindstop, ontluister, uithefbeveiliging, dempertjes, pluggen en schroeven (standaard meegeleverd) VDI-clips conform VDI 6036 (klasse III) in optie J-console set (m.u.v. type 10 & 11): blindstop, ontluister, pluggen en schroeven (apart te bestellen)
Aansluitingen:	4 x ½" binnendraad zijdelingse aansluitingen
Verpakking:	Iedere radiator wordt stevig verpakt in hoogwaardig karton en geplastificeerd. Een etiket beschrijft de radiator karakteristieken: type – hoogte – lengte.
Garantie:	10 jaar, indien men de algemene voorwaarden van Brugman respecteert.
Lakproces:	Alle radiatoren zijn ontvet, elektrolitisch verzinkt, gefosfateerd, kataforetisch gegrondlakt en standaard in RAL 9016 gepoederlakt.
Kleur:	RAL 9016 (op aanvraag ook leverbaar in andere kleuren: zie kleurenkaart)
Warmteters:	Zonder beperkingen geschikt voor warmteters, zowel elektrisch als volgens verdampingsprincipe (overeenkomstig EN834 835).
Maximale werkdruk:	10 bar (getest op 13 bar)
Maximale bedrijfstemperatuur:	110 °C
Conformiteit:	Volgens EN442-1: 2014: radiatoren en convectoren
Types:	10 11 20s 21s 22
Hoogtes:	400 500 600 700 900 mm
Lengtes:	500 => 800 mm
Dieptes:	51 51 73 106

TYPE 10 / 11



TYPE 20s / 21s



TYPE 22



Casual

TECHNISCHE GEGEVENS PER LOPENDE METER BIJ 75/65/20°C

Hoogte (mm)		Type 10	Type 11	Type 20s	Type 21s	Type 22
300	W					
	kg					
	l					
	n					
400	W	413		743	985	
	kg	7,07		13,78	15,95	
	l	2,49		4,42	4,42	
	n	1,30		1,29	1,31	
500	W	511				
	kg	8,64				
	l	2,82				
	n	1,29				
600	W	607	932	1025	1368	1738
	kg	10,21	13,77	20,05	23,68	27,17
	l	3,18	3,18	6,22	6,22	6,27
	n	1,29	1,30	1,30	1,32	1,34
700	W					1974
	kg					31,74
	l					7,14
	n					1,35
900	W	885	1295	1438	1880	2429
	kg	14,95	20,64	29,47	35,28	40,86
	l	4,42	4,42	8,77	8,77	8,84
	n	1,28	1,30	1,31	1,34	1,36

L-CONSOLES

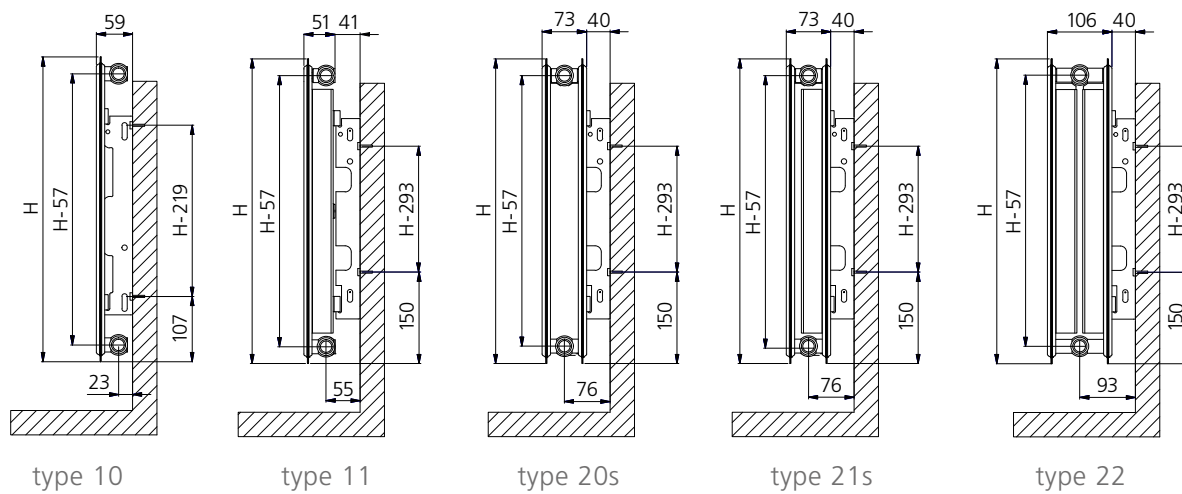

J-CONSOLES

